

**5 kN**  
**ZE-5-R** | Vite rotante

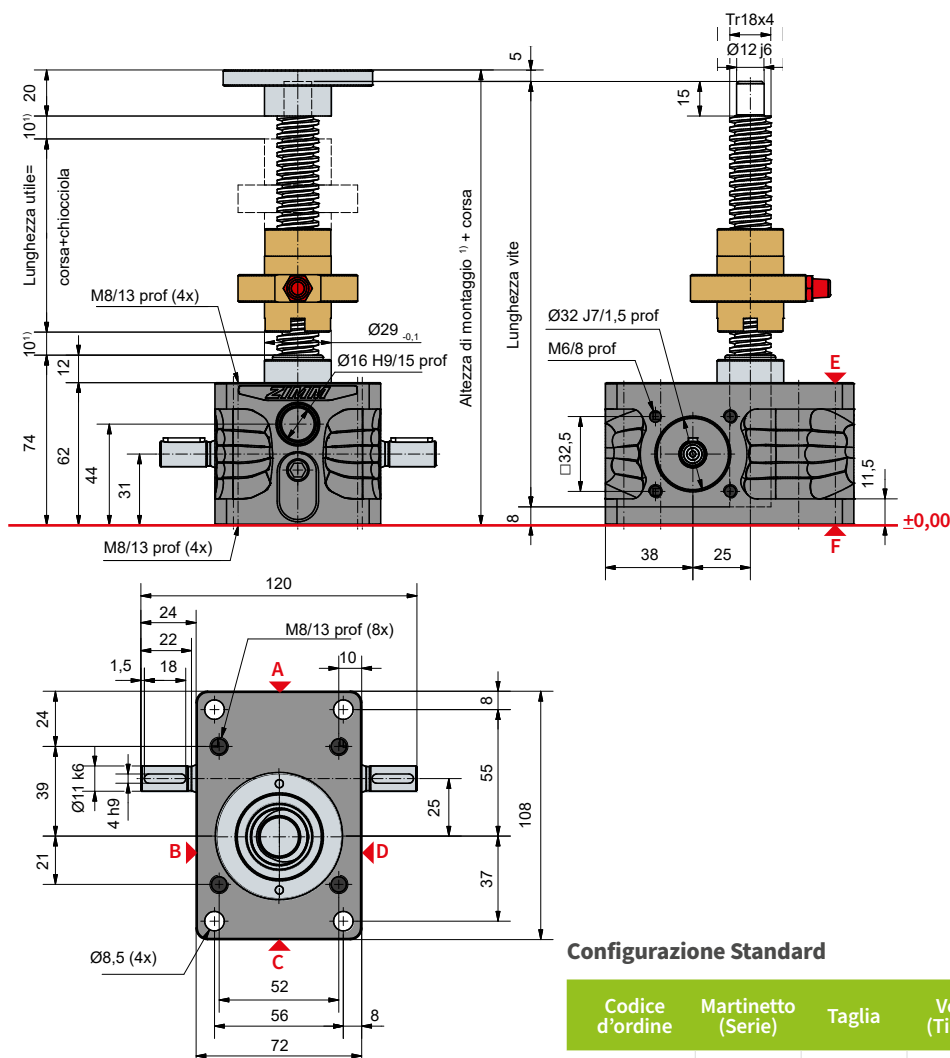

**Configurazione Standard**

Codice d'ordine	Martinetto (Serie)	Taglia	Versione (Tipologia)	Rapporto	Vite	Corsa per giro della vite senza fine
ZE-5-RN	ZE	5	R (Vite rotante)	N (Normale) 4:1	Tr 18x4	1,00 mm
ZE-5-RL	ZE	5	R (Vite rotante)	L (Lento) 16:1	Tr 18x4	0,25 mm

**5 kN**

**Diagrammi termici di esercizio, versione**

**Rapporto „N“ (4:1)**

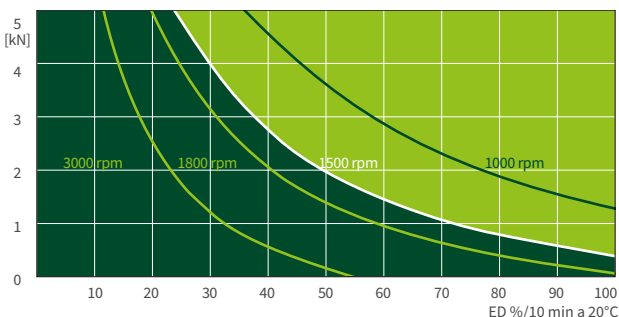

**Rapporto „L“ (16:1)**

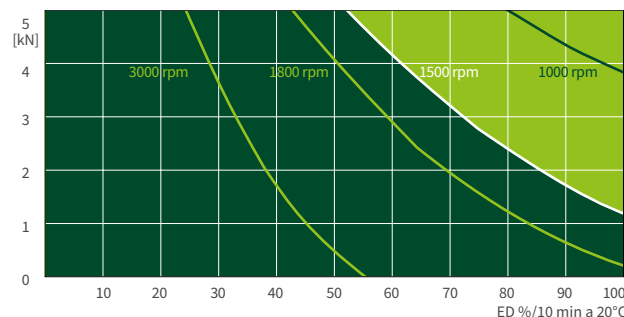

I diagrammi termici d'esercizio delle versioni S+R, sono riferiti a condizioni di lavoro standard (temperatura ambiente 20°C ecc.) e manutenzione corretta (lubrificazione ecc.). I diagrammi specifici si riferiscono all'afflettatura trapezoidale standard ZIMM Tr 18x4. Con l'vitia ricircolo di sfere KGT, i cicli di lavoro possono essere maggiori.