

Motori trifase AC

Panoramica | 0,09 kW ÷ 75 kW

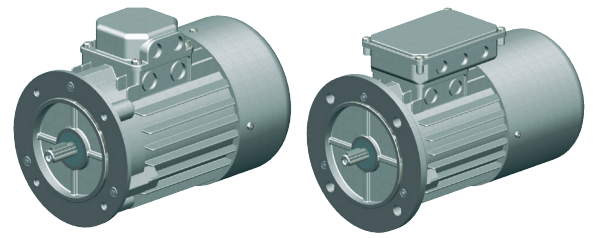

Dati tecnici

Motori trifase standard (asincroni)
 Numero di giri a vuoto ~1500 min⁻¹ (altri su richiesta)
 230/400 V Δ 50 Hz, S1 e/o S3-75%, ISO F
 Motori trifase: IP 55
 Motori trifase con freno: IP 54

Gamma di tensioni:

220 - 240 V Δ 50 Hz 380 - 415 V Y 50 Hz
 380 - 415 V Δ 50 Hz 660 - 690 V Y 50 Hz

Taglia	Potenza P	Numero giri nominale	Coppia	Corrente nominale a 400 V	con comando diretto		Coppia max. all'avviamento/coppia nominale	Momento d'inerzia J	Rendimento (con 100% del carico)	Fattore di potenza (con 100% del carico)	Peso senza freno	Peso con freno
					Assorbimento allo spunto/assorbimento nominale	Coppia min. da fermo/coppia nominale						
IEC	kW	min ⁻¹	Nm	A	I _a /I _N	M _k /M _N	M _k /M _N	ca. kgm ²	η %	cos	ca. kg	ca. kg
56	0,09	1300	0,66	0,35	2,5	1,8	2	0,0002	50	0,76	2,7	4
63	0,18	1330	1,3	0,65	2,3	1,9	1,9	0,0003	58	0,7	4,1	6
63	0,25*	1340	1,81	0,94	2,2	1,7	2,5	0,0004	60	0,76	4,2	6,5
71	0,37	1360	2,6	1,2	2,8	2	2	0,0008	63	0,7	6	8
71	0,75*	1370	5,33	2,1	2,9	2,1	2,4	0,0012	69	0,78	8,3	10,3
80	0,75	1410	5,1	2	4,5	2,2	2,8	0,0020	70	0,7	9,3	13
80	1,5*	1390	10,4	3,4	4,1	3,2	3,2	0,0026	72	0,7	11,5	15,2
90L	1,5	1410	10,3	3,7	4,9	3	3	0,0032	79	0,74	14,4	18
90L	2,2*	1400	15,2	5,2	4,5	2,7	2,7	0,0039	78	0,81	17,5	21,1
100L	2,2	1420	14,8	5,3	4	2,3	2,7	0,0046	83	0,74	19,2	25,5
100L	3	1410	20,3	6,7	3,9	2,3	2,5	0,0056	82	0,79	22,4	28
100L	4*	1420	27	8,9	4	2,2	2,2	0,0065	81	0,82	26,3	31,9
112M	4	1440	27	9,4	3,3	2,5	2,9	0,0133	83	0,75	30,4	38
112M	5,5*	1440	36,4	11,7	3,9	2,1	2,3	0,0139	84	0,83	33	40,6
132S	5,5	1440	36	12	5,8	3	3	0,224	83	0,8	41,9	56
132M	7,5	1440	50	15,4	6,8	3,1	3,1	0,0293	86	0,82	51	66
132M	11*	1445	73,1	24,5	8,2	3,5	3,5	0,0458	83	0,8	74	89
» 160M	11	1460	72,1	20,7	7,6	2,1	2,4	0,0832	89,1	0,86	101	111
» 160L	15	1460	96,2	29,2	7,1	2,4	2,6	0,1506	89,4	0,83	110	120
» 180M	18,5	1465	119	34,3	7,1	2,3	2,6	0,1773	90,4	0,86	135	150
» 180L	22	1475	142	41,1	6,9	2,4	2,6	0,2936	90,9	0,85	145	160
» 200L	30	1475	190	54	6,6	2,1	2,3	0,6345	92,1	0,87	230	253
» 225S	37	1470	238	64,7	7	2,3	2,5	0,3251	92,8	0,89	338	361
» 225M	45	1470	286	77,9	7,4	2,3	2,4	0,7866	92,6	0,9	358	381
» 250M	55	1465	359	94	7,5	2,6	2,6	0,9483	93,4	0,9	482	517
» 250ML	75	1480	484	134	6,3	1,2	2,2	0,9988	94	0,8	535	570

Gr. 63 a 132 sono disponibili in tempi brev
 *La potenza è maggiore rispetto alla norma IEC (progressiva)
 » Gr. 160 a 355 su richiesta

ATTENZIONE

Sovradimensionare la potenza necessaria, può risultare stressante per i componenti a valle. Tenere conto dell'effetto non solo con carico ma anche a vuoto.
 Vengono forniti di serie **motori con freno** per una tensione di alimentazione di 230 V AC, tensione di esercizio a 205 V DC, con raddrizzatore a ponte.

Esempio d'ordine:

90-P4-1,5-B5-B-2W

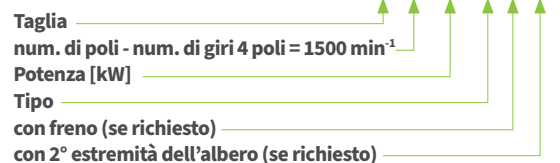



Motori trifase AC

Indicazioni generali

Allacciamento

I motori sono corredati di una morsetteria con 6 morsetti e messa a terra. Cambiando le connessioni, si possono disporre a stella o a triangolo.

L'avviamento a stella -triangolo non è idoneo per gli impianti di sollevamento in quanto già all'inizio è richiesta tutta la coppia.

Avvolgimento del motore 230/400V (esempio):

Δ - Collegamento

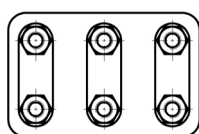

3~ 230V

Y - Collegamento

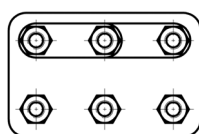

3~ 400V

Tensione d'esercizio 230 V collegamento a triangolo:

Avvolgimento del motore 230/400V

Tensione d'esercizio 400 V collegamento a stella:

Avvolgimento del motore 400/660V

Senso di rotazione

I motori possono essere azionati in entrambi i sensi di rotazione. Con il collegamento delle fasi della rete nella successione L1, L2, L3 sui morsetti del motore U1, V1, W1, la rotazione è in senso orario. Per cambiare il senso di rotazione è sufficiente invertire la direzione di due linee di rete scelte a piacere.

Numero di giri

I motori trifase hanno differenti velocità in funzione del numero dei poli. In linea di massima è consigliabile scegliere la versione standard a 1500 min-1 (4 poli). Altre polarità su richiesta. I motori a poli commutabili possono essere azionati con 2 diverse velocità.

Num. di giri (50 Hz)	Num. di poli
3000	2
1500	4 (= preferenziale)
1000	6
750	8
500	12

Motoriduttori

Per progetti particolari, vengono proposti anche motoriduttori.

Funzionamento con inverter

Soprattutto per i martinetti e gli impianti di maggiori dimensioni è consigliabile utilizzare un inverter per avere rampe di accelerazione e decelerazione uniformi. Ciò riduce il rumore all'avviamento e aumenta la durata del martinetto

Utilizzando un inverter con un uso prolungato sotto i 25 Hz, è bene prevedere un raffreddamento specifico dedicato al motore. Qualora sia presente anche il freno, deve necessariamente essere alimentato separatamente.

Motore con freno

Per ridurre al minimo il movimento d'inerzia, è consigliabile utilizzare un motore con freno. L'impiego del freno è indispensabile per i martinetti con vite a ricircolo di sfere o con vite a due principi. I motori con freno vengono forniti di serie per una tensione di alimentazione di 230 V AC/ tensione di esercizio di 205 V DC con raddrizzatore a ponte. Altre tensioni di alimentazione (24V DC, 400V AC, 500V AC) su richiesta.

Sistema di monitoraggio della temperatura

In linea di massima il controllo della temperatura è escluso dalla fornitura, dato che nei martinetti solitamente, il fattore di utilizzo è limitato.

La maggior parte dei motori standard sopra 1,5 kW sono dotati di PTC. Versioni con interruttore bimetallico (TH), sensore di temperatura a termistore PTC (TF) e combinate sono disponibili su richiesta.

Ciò nonostante alcuni motori sono disponibili a magazzino con PTC.



Motori trifase con freno

Dimensioni B5

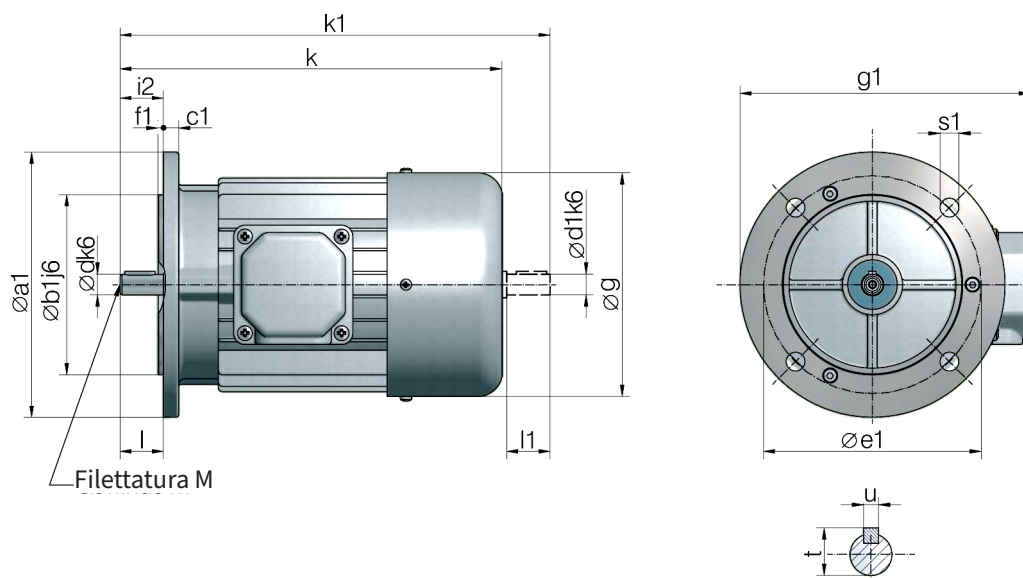

B5: Flangia con fori passanti

Taglia	a1	b1	e1	c1	f1	g	i2	s1	d	l	t	u
63	140	95	5	115	3	125	23	9,5	11	23	12,5	4
71	160	110	7	130	3,5	141	30	9,5	14	30	16	5
80	200	130	8	165	3,5	159	40	11,5	19	40	21,5	6
90	200	130	8	165	3,5	179	50	11,5	24	50	27	8
100	250	180	10	215	4	199	60	14	28	60	31	8

Taglia	kW		senza freno			con freno		con freno e 2° albero			g1	M
	(4-poli)	k	k1	d1	l1	k	k	k1	d1	l1		
63	0,18	212	238	11	23	261	261	285	9	20	172	4
63	0,25	212	238	11	23	239	261	285	9	20	172	4
71	0,37	248	281	14	30	263	295	325	11	23	188	5
71	0,75	248	281	14	30	263	295	325	11	23	188	5
80	0,75	277	315	19	40	305	330	375	19	40	211	6
80	1,5	277	315	19	40	305	330	375	19	40	211	6
90	1,5	329	378	24	50	390	390	432	19	40	227	8
90	2,2	329	378	24	50	348	390	432	19	40	227	8
100	3	369	429	28	60	433	433	487	24	50	248	10
100	4	369	429	28	60	433	433	487	24	50	248	10

Ci riserviamo il diritto di modificare le dimensioni senza cambiare la denominazione del motore.